

STAROSTWO POWIATOWE w ŁODZI  
ul. Sienkiewicza nr 3  
90-954 Łódź-4 Skr. 92

- Uwagi:
- 08 - Numer kolejnego słupa
  - L1 - Oznaczenie fazy
  - A - Projektowana oprawa oświetlenia drogowego OUS z lampą sodową 70W (E27)
  - B - Projektowana oprawa oświetleniowa - 70W - wg odrębnego opracowania
  - C - Istniejąca oprawa oświetlenia drogowego - 70W
  - a - projektowany słup stalowy ośmiokątny bez wysięgnika
  - b - projektowany słup stalowy ośmiokątny bez wysięgnika wg odrębnego opracowania
  - c - Istniejący słup stalowy ośmiokątny bez wysięgnika
  - h=6 - wysokość projektowanego słupa
  - (h=6) - wysokość słupa istniejącego lub projektowanego wg odrębnego opracowania
  - Fundamenty betonowe typ u FBW-100
  - Słupy wyposażone w złącza fazowe IZK-2-02a, złącza zerowe IZK-4-03 oraz złącza bezpiecznikowe IZK-2-01a z wkładkami 4A
  - W rowach kablowych wraz z kablem układać bednarke FeZn 30x4
  - Do podanych długości kabli doliczyć 1mb na słup w celu podłączenia

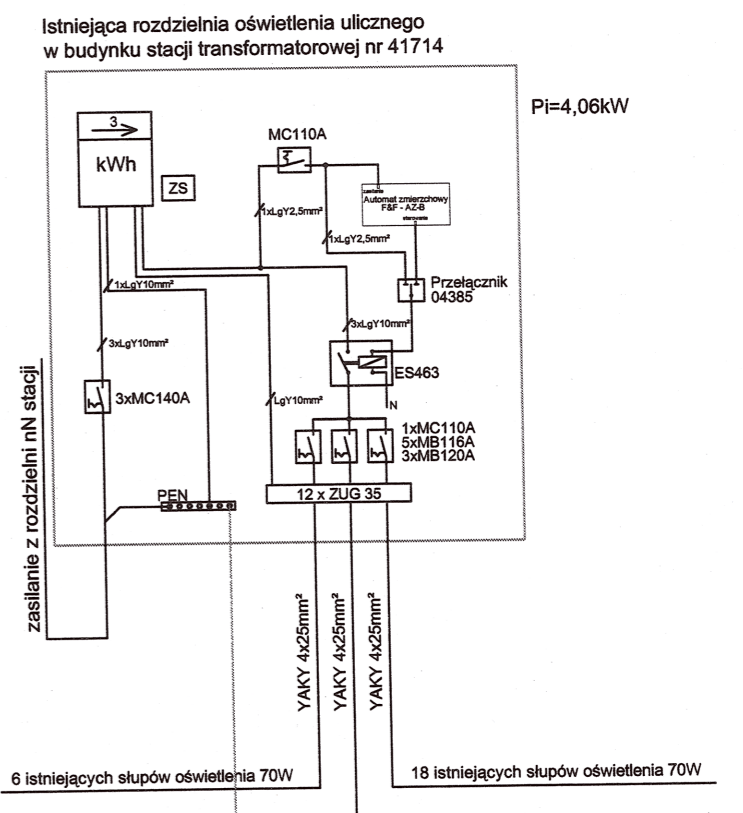

P.P.H.U. "AnS" - Andrzej Sroczyński 95-100 Zgierz ul. Cezaka 6/1, tel/fax 0-42-716-13-38		
TEMAT: Budowa oświetlenia skrzyżowania ul. Zawilcovej, ul. Jaśminowej, ul. Narcyzowej w miejscowości Kalonka Zamierzenie realizowane na dz. nr ew. 107/13, 95 i 94/7 obręb Kalonka		
STADIUM:	PROJEKT BUDOWLANY	
PROJEKTANCI:	mgr inż. Andrzej Sroczyński    mgr inż. Włodzisław Pawlak	upr. bud.    65/84/Wmł. 100/84
TYTUŁ RYS:	Schemat ideowy zasilania linii oświetlenia drogi	
BRANZA:	ELEKTRYCZNA	DATA:    Wrzesień 2011
NR RYS:	E-2	
SKALA:		